



Stand: 18.09.2024

Bei Fragen einfach melden:
0179 - 974 54 28 (Björn)
bjoern@birdie-live.de

Bühnenanweisung

- Bühne:** min. 6 x 4 Meter, besser 8 x 6 Meter
seitlich und hinten mit Gaze geschlossen
den gesetzlichen Sicherheitsanforderungen entsprechend (z.B. Erdung, etc)
Den Technikern ist rechtzeitig zum Aufbaubeginn freie Zufahrt und Zugang zur Bühne zu gewähren.
- Drumriser:** min. 2 x 2 Meter, besser 3 x 2 Meter; 40cm hoch
- PA:** Die Tonanlage sollte dem zu beschallenden Raum angemessen sein und professionellen Ansprüchen genügen (z.B. L'Acoustic, Nexo, K&F).
Die Haupt-PA befindet sich NICHT auf der Bühne. Es sind Side-Fills für den Frontbereich direkt vor der Bühne vorzusehen.
- Mischpult:** **falls gebucht bringt BIRDIE das FOH Mischpult mit.**

Wir belegen 24 Kanäle zuzüglich Talkback.
Nach Absprache können die Signale an den FOH über AES50 abgegriffen werden.
Alternativ stehen 24 vorverkabelte Splitter bereit. Wir übergeben die Signale in diesem Fall per XLR-Multicore (ca. 5m).
- Monitoring:** Wir nutzen ausschließlich In-Ear Monitoring mit einem Behringer **X32 Rack** und nehmen alle Einstellungen selbst vor.
- Mikrofonie:** **BIRDIE benötigt die komplette Mikrofonierung des Schlagzeugs:**
Bass Drum, Snare, Hi-Hat, Toms 1-6, 2x Overheads sowie zugehörige Stative, Klemmen und XLR Kabel bis zum IEM Rack (MON).
- Funkstrecken:** Wir betreiben folgende Strecken mit variablen Frequenzen
2x Mikro (Bereich 823-832 Mhz bzw. 1,8 Ghz)
5x In-Ear-Monitoring (Bereich 830-865 Mhz)
- Strom:** Auf der Bühne ist eine ausreichende Stromverteilung für die Backline sicherzustellen, siehe Skizze. In jedem Fall haftet der Veranstalter für den ordnungsgemäßen Zustand der elektrischen Anlage.
- Licht:** Das Licht sollte der Veranstaltung angemessen sein. Dies bedeutet für eine Abendveranstaltung:
min. 4x Stufenlinsen zur Grundausleuchtung, buntes Licht in Form von Standardbeleuchtung und Effektlicht (LED PARs + Moving Heads)
Als Ergänzung und zur Tiefenstaffelung nehmen wir natürlich auch gerne noch Beleuchtung von Seiten und Boden sowie Audience Blinder.

<http://www.birdie-live.de>

Stand: 18.09.2024

Bei Fragen einfach melden:
0179 - 974 54 28 (Björn)
bjoern@birdie-live.de

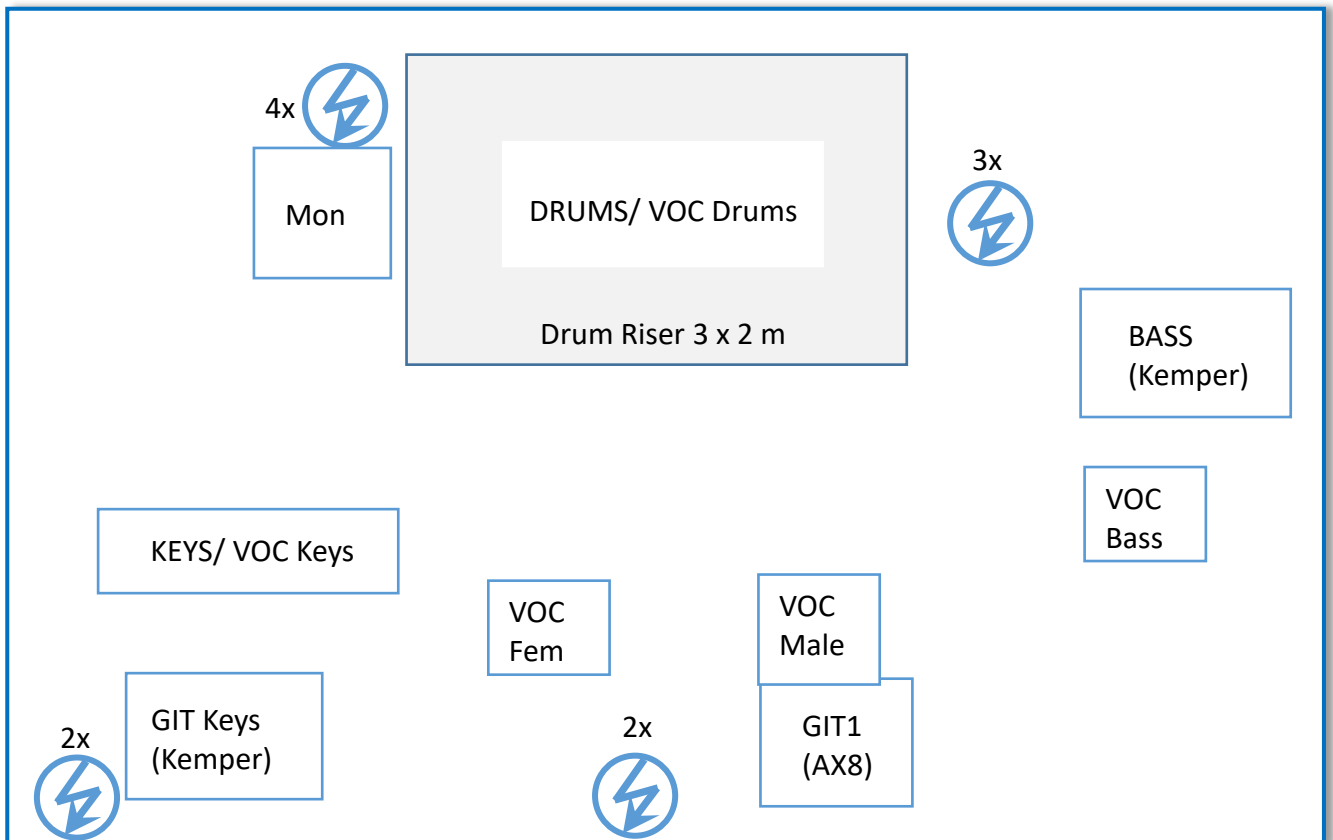



Stand: 18.09.2024

Bei Fragen einfach melden:
0179 - 974 54 28 (Björn)
bjoern@birdie-live.de

KANALBELEGUNG Splitter/X32

Splitter	INPUTS X32	SIGNAL	BEMERKUNGEN
1	1	BD	
2	2	SD	
3	3	OH L	
4	4	OH R	
5	5	Tom 1	
6	6	Tom 2	
7	7	Tom 3	
8	8	Tom 4	
9	9	Tom 5	
10	10	Tom 6	
11	11	HH	
12	12	Bass	Kemper
13	13	Keys L	Aus Submixer
14	14	Keys R	Aus Submixer
15	15	Git Keys L	Kemper
16	16	Git Keys R	Kemper
17	AES50 A 1	Git 1 L	AX8
18	AES50 A 2	Git 1 R	AX8
19	AES50 A 3	Acc	
20	AES50 A 4	Voc Keys	Beta 58 (wird mitgebracht)
21	AES50 A 5	Voc Female	Sennheiser 1G8 (wird mitgebracht)
22	AES50 A 6	Voc Male/Git 1	Crown Headset (wird mitgebracht)
23	AES50 A 7	Voc Drums	
24	AES50 A 8	Voc Bass	
-	Talkback	Talkback	Bitte separat stecken